

## 空調ポンプ廻り配管要領

### (a) 密閉回路の場合

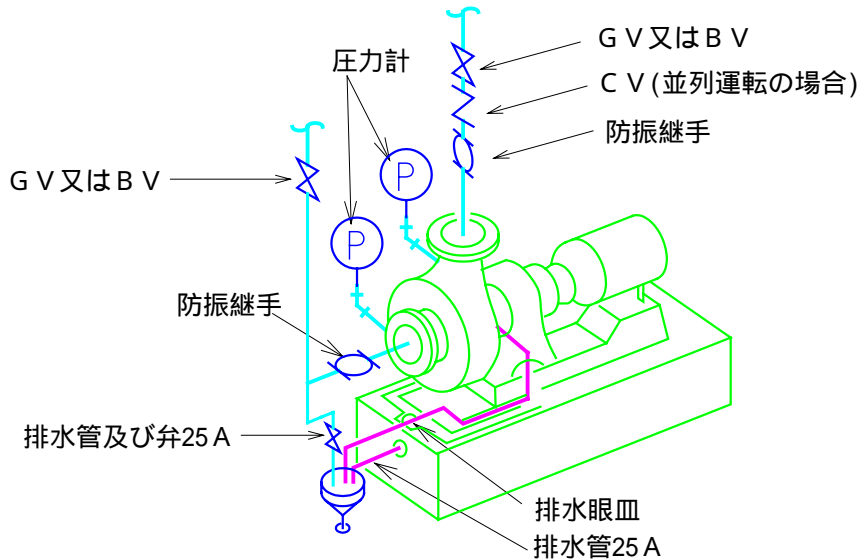

### (b) 開放回路の場合

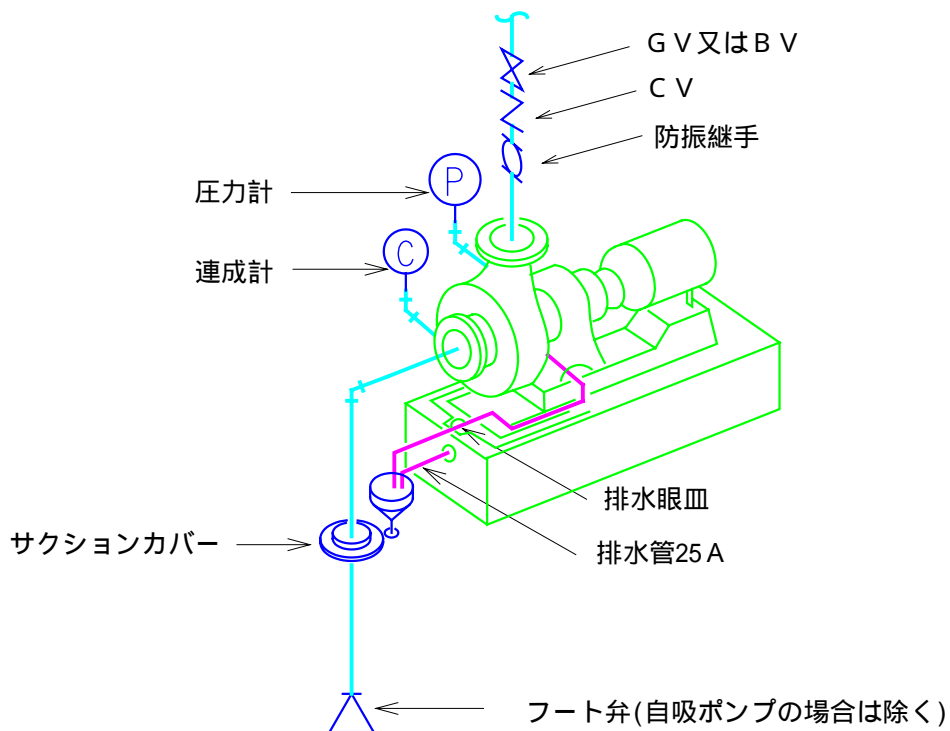

- 注 (イ) GV、BV、CV及び防振継手は、配管と同径とする。  
 (ロ) 印は、ポンプ付属品とする。  
 (ハ) 温水ポンプ及び冷却水ポンプの場合は、排水目皿及び排水管25Aを不要としてもよい。