

## コーナーボルト工法ダクトのフランジ施工例(一)

### 共板フランジ工法の構成と接合方法の例

(a) 構成図

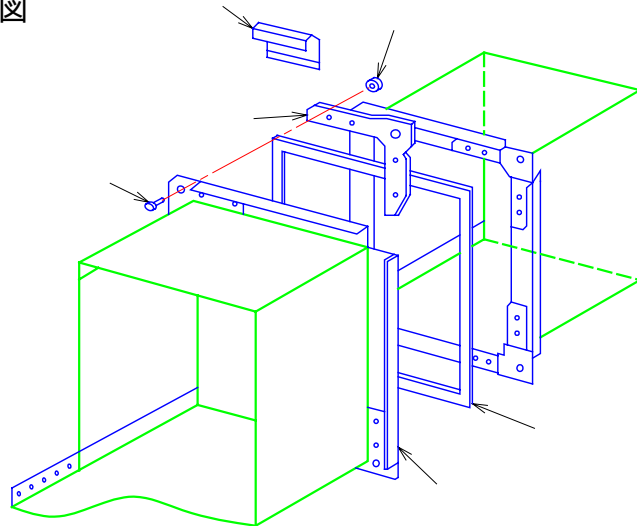

(b) フランジ断面図

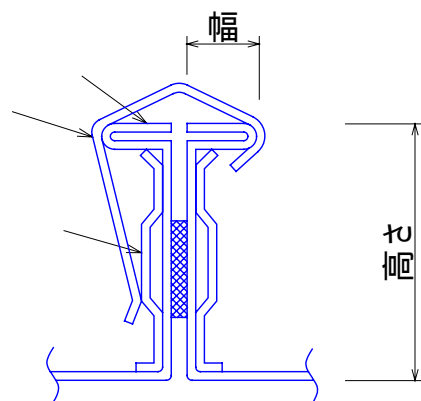

ボルト  
ナット  
共板フランジ  
コーナー金具  
フランジ押さえ金具  
(クリップなど)  
ガスケット

- 注 (イ) ダクト本体を成型加工してフランジにする。  
(ロ) フランジがダクトと一体のため、組立て時にコーナーピースを取付ける。  
(ハ) 4隅のボルト・ナットと専用のフランジ押さえ金具(クリップ等)で接続する。