

コーナーボルト工法ダクトのフランジ施工例(二)

スライドオンフランジ工法の構成と接合方法の例

(a) 構成図

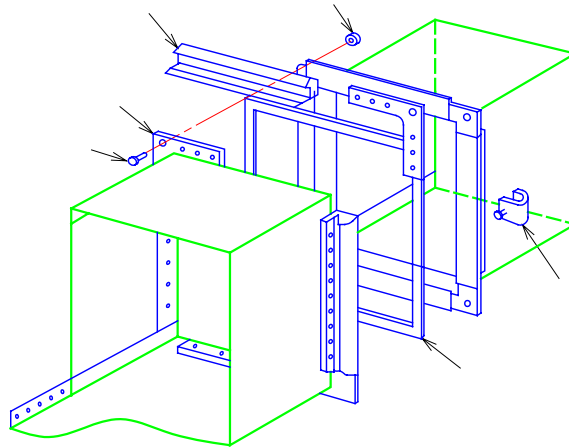

(b) フランジ断面図

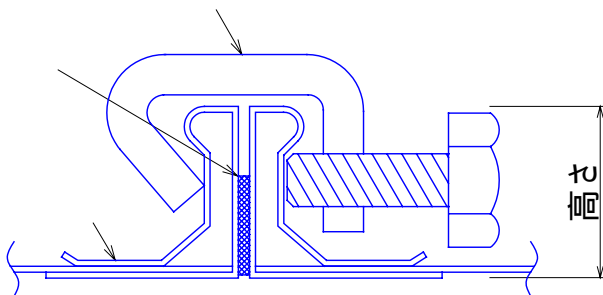

ボルト
ナット
スライドオンフランジ
コーナー金具
フランジ押さえ金具
(ラツツ、クランプ等)
ガスケット

- 注 (イ) 鋼板を成型加工してフランジを製作する。
(ロ) フランジをダクトに差し込み、スポット溶接する。
(ハ) 4隅のボルト・ナットと専用のフランジ押さえ金具(ラツツ等)で接続する。